



UPCOMING ONLINE BATCHES

JULY 2021

07 July 2021

08:00 AM to 10:00 AM

**LIVE PREMIUM
GREEN CARD**
(BANK-PO & CLERK)

BILINGUAL

14 July 2021

10:30 AM to 12:30 PM

**LIVE PREMIUM
SILVER CARD**
(CGL & CHSI)

03:00 PM to 05:00 PM

**LIVE PREMIUM
STATE CARD**
(UPSSSC PET)

BILINGUAL

21 July 2021

01:00 PM to 03:00 PM

**LIVE PREMIUM
GREEN CARD**
(IBPS RRB PO/CLERK)
PRE + MAINS

BILINGUAL

28 July 2021

01:00 PM to 03:00 PM

LIVE PREMIUM BRONZE CARD
(TET)

10:30 AM to 12:30 PM

LIVE PREMIUM GREEN CARD
(IBPS PO & CLERK)

08:00 AM to 10:00 AM

LIVE PREMIUM SILVER CARD
(SSC CGL & CHSL)

BILINGUAL





TEST SERIES

Bilingual

IBPS RRB PO

Mock Test 2021



150+ Total Test | e-Books



TEST SERIES

Bilingual

IBPS RRB Clerk

Mock Test 2021



150+ Total Test | e-Books

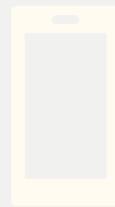



IBPS RRB 2021

LIVE [📶] MOCK DISCUSSION



There are eight family members A, J, L, X, K, D, M and F and they are sitting around a circular table and facing away from the centre. Everyone is related to X in a certain manner – Mother, Father, Son, Daughter, Brother, Sister and Husband. All the given information is not necessarily in the same order. M's neighbour is second to the right of X's son. Three members are sitting between X's son and L, who is a male. J is second to the left of D whose neighbour is second to the right of X's brother. A's mother is seated to the immediate left of M. D's sister is seated opposite to F who is J's neighbour. M's father is seated opposite to X. J is not X's father.

परिवार के आठ सदस्य A, J, L, X, K, D, M और F हैं और वे एक वृत्ताकार मेज के चारों ओर केंद्र की ओर मुख करके बैठे हैं। प्रत्येक व्यक्ति एक निश्चित तरीके से X से संबंधित है - माता, पिता, पुत्र, पुत्री, भाई, बहन और पति। दी गई सभी जानकारी आवश्यक रूप से इसी क्रम में नहीं है। M का पड़ोसी X के पुत्र के दायें से दूसरे स्थान पर है। X के पुत्र और L, जो एक पुरुष है, के मध्य तीन सदस्य बैठे हैं। J, D के बायें से दूसरे स्थान पर है, जिसका पड़ोसी X के भाई के दायें से दूसरे स्थान पर है। A की माँ M के ठीक बायें बैठी है। D की बहन F के विपरीत बैठी है जो J का पड़ोसी है। M के पिता X के विपरीत बैठे हैं। J, X का पिता नहीं है।

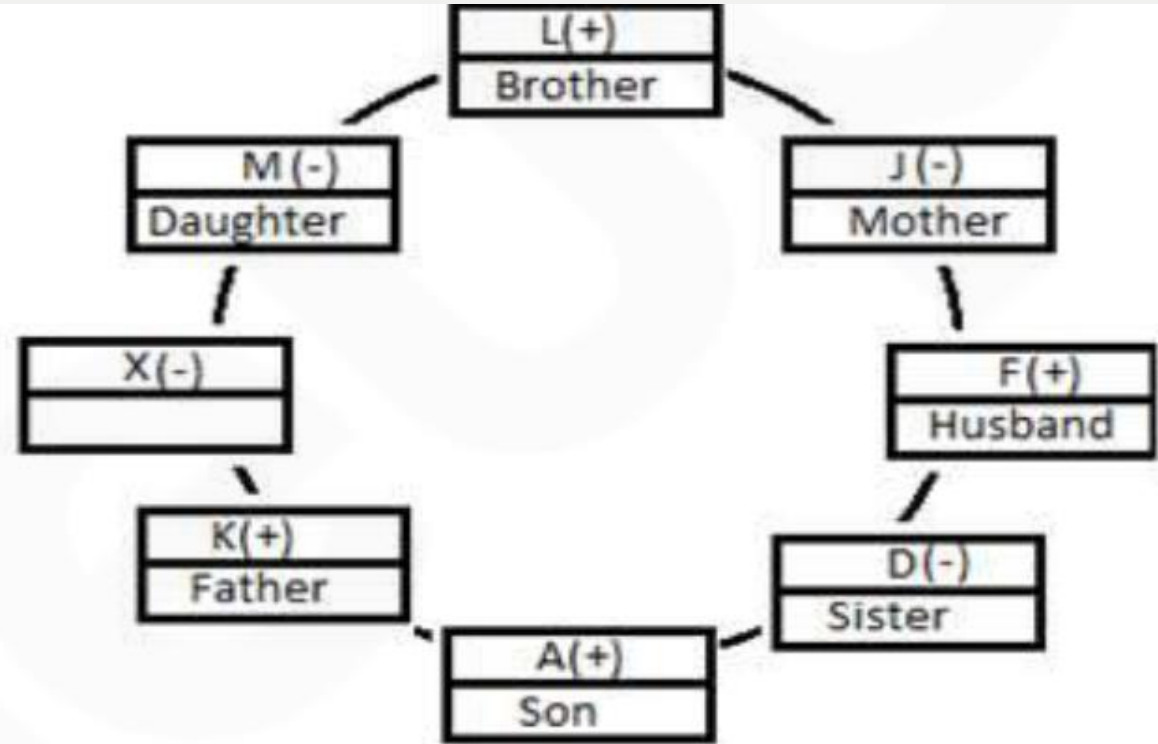

Family Tree:

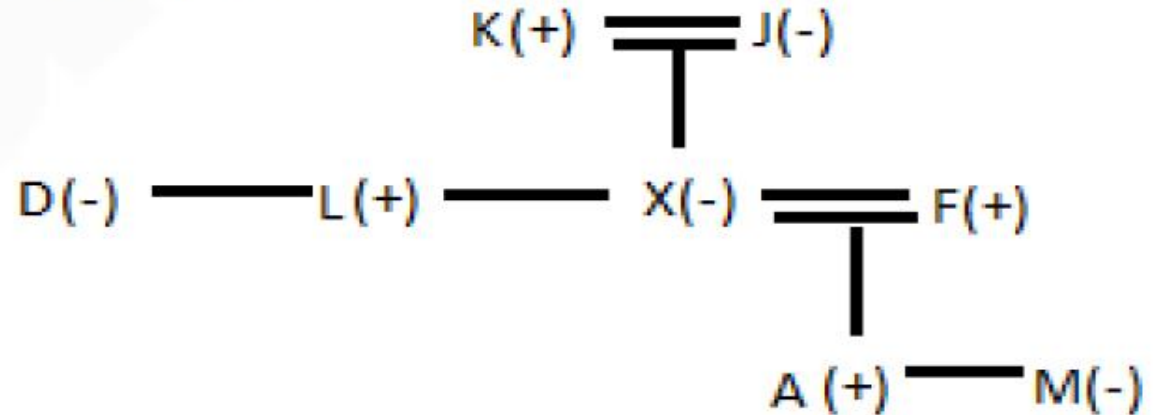

What is the position of J's son with respect to M's brother?

M के भाई के सन्दर्भ में J के पुत्र का स्थान क्या है?

- A. Fourth to the right**
- B. Second to the left**
- C. Second to the right**
- D. Can't be determined**
- E. None of these**

What is the relation of A with respect to K?

A का K से क्या संबंध है?

- A. Son**
- B. Daughter**
- C. Grandson**
- D. Can't be determined**
- E. None of these**

Eleven boxes A, B, C, D, E, F, G, H, I, J, K are kept one above the other. Box G is kept at fifth position from the top. Two boxes are kept between G and H. Box D is kept just above box H. There are as many boxes above box D as below box B. Five boxes are kept between box F and box K, which is kept at one of the positions below box G. Box A is kept at one of the positions above box F. Only one box is kept between Box G and Box C. Box I is kept above box E but not just above. Box E is not kept immediately above or immediately below box C.

ग्यारह डिब्बे A, B, C, D, E, F, G, H, I, J, K एक के ऊपर एक रखे गए हैं। डिब्बा G को ऊपर से पांचवें स्थान पर रखा गया है। G और H के बीच दो बॉक्स रखे गए हैं। बॉक्स D को बॉक्स H के ठीक ऊपर रखा गया है। बॉक्स D के ऊपर बॉक्स B के नीचे जितने बॉक्स हैं। बॉक्स F और बॉक्स K के बीच पांच बॉक्स रखे गए हैं, जिन्हें किसी एक स्थान पर रखा गया है। बॉक्स G के नीचे बॉक्स A रखा गया है। बॉक्स F के ऊपर किसी एक स्थान पर रखा गया है। बॉक्स G और बॉक्स C के बीच केवल एक बॉक्स रखा गया है। बॉक्स I को बॉक्स E के ऊपर रखा गया है लेकिन ठीक ऊपर नहीं रखा गया है। डिब्बा E, डिब्बा C के ठीक ऊपर या ठीक नीचे नहीं रखा गया है।



Eleven boxes A, B, C, D, E, F, G, H, I, J, K are kept one above the other. Box G is kept at fifth position from the top. Two boxes are kept between G and H. Box D is kept just above box H. There are as many boxes above box D as below box B. Five boxes are kept between box F and box K, which is kept at one of the positions below box G. Box A is kept at one of the positions above box F. Only one box is kept between Box G and Box C. Box I is kept above box E but not just above. Box E is not kept immediately above or immediately below box C.



BOX
D
H
A
F
G
I
C
J
E
K
B

1. What is the position of box I?

बॉक्स I की स्थिति क्या है?

(a) 8th from the bottom (b) 7th from the top (c) 3rd from the top (d) 6th from the bottom (e) none of these

2. How many boxes are kept between box E and Box H?

डिब्बा E और डिब्बा H के मध्य कितने डिब्बे रखे गए हैं?

(a) seven (b) six (c) five (d) four (e) eight

3. Which of the following represents the boxes kept between boxes A and I? निम्नलिखित में से कौन सा बॉक्स A और I के बीच रखे गए बॉक्स को दर्शाता है?

(a) C, B (b) A, K (c) F, G (d) J, D (e) none of these



BOX
D
H
A
F
G
I
C
J
E
K
B

4. Which among the following statement is true regarding box J?

बॉक्स J के संबंध में निम्नलिखित में से कौन सा कथन सत्य है?

- (a) it is 7th from the bottom (b) Box K is placed above box J (c) only two boxes are kept between box B and box J (d) It is kept just below box H (e) All are true

5. Which of the following box is kept just above box B?

निम्नलिखित में से कौन सा डिब्बा डिब्बा B के ठीक ऊपर रखा गया है?

- (a) C (b) K (c) F (d) D (e) none of these

Point B is 14m east of point A. Point C is 9m north of point B. Point D is 12m east of point C. Point E is 15m south of point D. Point F is 30m west of point E. Point G is 10m north of point F. Point H is 18 m east of point G.

बिंदु B, बिंदु A के 14 मीटर पूर्व में है। बिंदु C, बिंदु B के 9 मीटर उत्तर में है। बिंदु D, बिंदु C के 12 मीटर पूर्व में है। बिंदु E, बिंदु D के 15 मीटर दक्षिण में है। बिंदु F, बिंदु E के 30 मीटर पश्चिम में है। बिंदु G, 10 मीटर उत्तर में है। बिंदु F का बिंदु H, बिंदु G के 18 मीटर पूर्व में है।

6. If point X is 6m south of point A then which point is at shortest distance from point X?

(a) E (b) A (c) F (d) B (e) G

7. What is the distance of point C from point H?

(a) 9m (b) 5m (c) 4m (d) 6m (e) 7m

8. Point B is in which direction with respect to point F?

(a) South (b) South-east (c) North (d) North-east (e) North-west

 2:00

Eight persons A, B, C, D, E, F, G, H are sitting around a circular table such that five of them are facing towards the center and the rest are facing away from the center. Three persons are sitting between F and H, who is facing center. C is 2nd to the right of F and faces opposite direction to F. A sits 3rd to the left of C. G is one of the neighbor of E. Two persons sit between G and B, who is not neighbor of H. G does not face C. G and A face same direction but opposite to F.

आठ व्यक्ति A, B, C, D, E, F, G, H एक वृत्ताकार मेज के चारों ओर इस प्रकार बैठे हैं कि उनमें से पांच का मुख केंद्र की ओर है और शेष का मुख केंद्र की ओर है। F और H, जो केंद्र की ओर उन्मुख है, के मध्य तीन व्यक्ति बैठे हैं। C, F के दायें से दूसरे स्थान पर है और F के विपरीत दिशा की ओर उन्मुख है। A, CG के बाएं से तीसरे स्थान पर बैठा है, E का एक पड़ोसी है। G और B के बीच दो व्यक्ति बैठे हैं, जो HG का पड़ोसी नहीं है, C की ओर उन्मुख नहीं है। G और A का मुख समान दिशा में है लेकिन F के विपरीत है।

Eight persons A, B, C, D, E, F, G, H are sitting around a circular table such that five of them are facing towards the center and the rest are facing away from the center. Three persons are sitting between F and H, who is facing center. C is 2nd to the right of F and faces opposite direction to F. A sits 3rd to the left of C. G is one of the neighbor of E. Two persons sit between G and B, who is not neighbor of H. G does not face C. G and A face same direction but opposite to F.

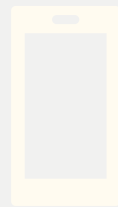

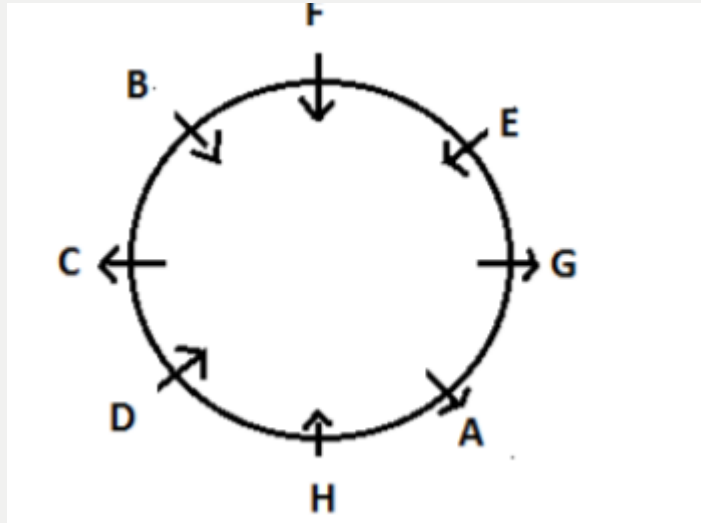

9. What is the position of E with respect to A?

A के सन्दर्भ में E का स्थान क्या है?

- (a) immediate right (b) 5th to the left (c) 2nd to the right
(d) 2nd to the left (e) none of these

10. How many persons are sitting between C and H, when counted from the left of C? C और H के मध्य कितने व्यक्ति बैठे हैं, वेन को C के बायें से गिना जाता है?

- (a) one (b) two (c) three (d) four (e) none

11. Four of the five are alike in a certain way, which among the following does not belongs to that group?

पांच में से चार एक निश्चित तरीके से समान हैं, निम्नलिखित में से कौन उस समूह से संबंधित नहीं है?

- (a) C (b) B (c) F (d) D (e) E



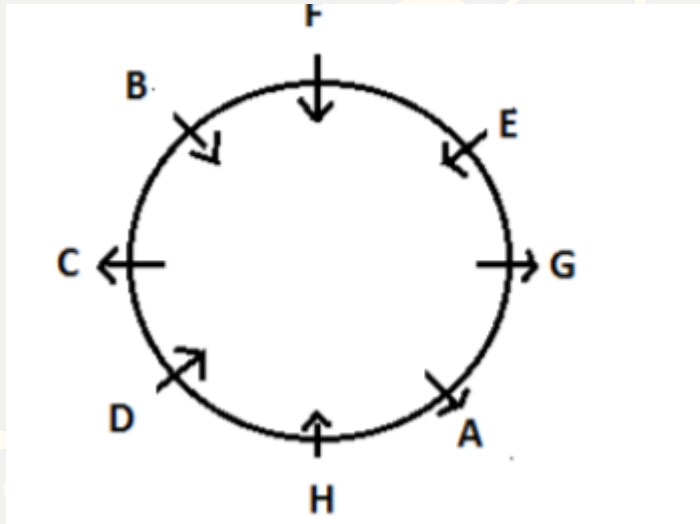

12. Which of the following represents the immediate neighbor of G?

निम्नलिखित में से कौन G के निकटतम पड़ोसी का प्रतिनिधित्व करता है?

- (a) C (b) B (c) F (d) D (e) A

13. Which of the following is not true regarding F?

निम्नलिखित में से कौन F के संबंध में सत्य नहीं है?

- (a) it faces towards the center (b) E is immediate left to F (c) Two persons sit between F and D, when counted from the right to D (d) All are true (e) no one sits between F and B



Certain number of persons are sitting in a row facing north. M sits 4th to the right of S. Five persons sit between M and X. T sits at one of the positions left to S. The number of persons sitting between M and U are same as between S and T. Q is 2nd from one of the extreme ends. Four persons sit between S and U. No one sits to the right of N, who is immediate right to P. X is 3rd left to P. Not more than two persons sit between Q and U.

2:00

एक पंक्ति में निश्चित संख्या में व्यक्ति उत्तर की ओर मुख करके बैठे हैं। M, S के दायें से चौथे स्थान पर बैठा है। M और X के बीच पांच व्यक्ति बैठे हैं। T, S के बायें स्थान पर बैठा है। M और U के बीच बैठे व्यक्तियों की संख्या S और T के बीच बैठे व्यक्तियों की संख्या के समान है। Q एक से दूसरे स्थान पर है। चरम छोर से। S और U के मध्य चार व्यक्ति बैठे हैं। N के दायें कोई नहीं बैठा है, जो P के ठीक दायें बैठा है। X, P के बायें से तीसरे स्थान पर है। Q और U के मध्य दो से अधिक व्यक्ति नहीं बैठे हैं।

Certain number of persons are sitting in a row facing north. M sits 4th to the right of S. Five persons sit between M and X. T sits at one of the positions left to S. The number of persons sitting between M and U are same as between S and T. Q is 2nd from one of the extreme ends. Four persons sit between S and U. No one sits to the right of N, who is immediate right to P. X is 3rd left to P. Not more than two persons sit between Q and U.

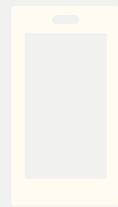

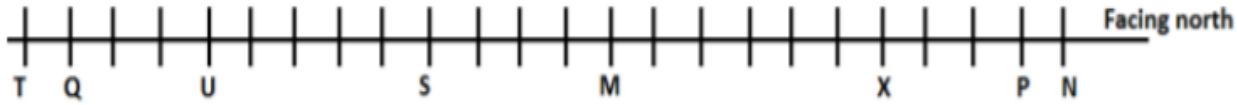

14. How many persons are sitting in the row?
(a) 17 (b) 20 (c) 24 (d) 26 (e) 27

15. How many persons are sitting between S and T?
(a) seven (b) six (c) five (d) four (e) eight

16. What is the position of U from the left end?
(a) 6th (b) 5th (c) 4th (d) 2nd (e) 3rd

17. How many persons are sitting between Q and M?
(a) seven (b) eleven (c) ten (d) nine (e) eight

18. Which of the following represents the person sitting at extreme end?
(a) M (b) U (c) X (d) P (e) T

19. If the second, forth, seventh and eighth letter of the word "FRACTION" are combined to form a meaningful word, then what will be the 3rd letter from the left in the so formed word. If more than one meaningful word is formed then the answer is X, if no such word is formed then answer is Z?

यदि शब्द "FRACTION" के दूसरे, आगे, सातवें और आठवें अक्षर को मिलाकर एक अर्थपूर्ण शब्द बनाया जाता है, तो इस प्रकार बने शब्द में बायें से तीसरा अक्षर क्या होगा? यदि एक से अधिक अर्थपूर्ण शब्द बनते हैं तो उत्तर X है, यदि ऐसा कोई शब्द नहीं बनता है तो उत्तर Z है?

(a) O (b) X (c) R (d) Z (e) C



30

20. How many pair of digits have same number of digits between them in the number “573814269” as in the numeric series?

संख्या “573814269” में अंकों के ऐसे कितने युग्म हैं जिनके बीच अंकों की संख्या समान है?

(a) five (b) four (c) six (d) three (e) more than six



30

Movies of different duration released on different days starting from Monday to Friday (starting from Monday). Movie A was released On Tuesday. No movie released between A and the one which is of 75-minute duration. Only one movie is released between the one which is of 75-minute duration and the one which is of 100-minute duration. No movie released between the one which is of 100 minute and B. Only one movie released after B. B released immediately after 100-minute duration movie. Movie C released immediately after the one which is of 130-minute duration. More than two movies released in between C and D. The movie which is of 90-minute duration released before E. One of movie was of 20 minutes more duration than E.

सोमवार से शुक्रवार (सोमवार से शुरू) तक अलग-अलग दिनों में अलग-अलग अवधि की फिल्में रिलीज होती हैं। मूवी ए मंगलवार को रिलीज हुई थी। A और 75 मिनट की अवधि वाली फिल्म के बीच कोई फिल्म रिलीज नहीं हुई। 75 मिनट की अवधि वाली और 100 मिनट की अवधि वाली फिल्म के बीच केवल एक फिल्म रिलीज होती है। 100 मिनट की फिल्म और B के बीच कोई फिल्म रिलीज नहीं हुई। B के बाद केवल एक फिल्म रिलीज हुई। B 100 मिनट की अवधि की फिल्म के तुरंत बाद रिलीज हुई। मूवी सी 130 मिनट की अवधि के तुरंत बाद रिलीज हुई। C और D के बीच में दो से अधिक फिल्में रिलीज हुईं। 90 मिनट की अवधि की फिल्म E से पहले रिलीज हुई। इनमें से एक फिल्म E से 20 मिनट अधिक अवधि की थी।

**2:00**



Movies of different duration released on different days starting from Monday to Friday (starting from Monday). Movie A was released On Tuesday. No movie released between A and the one which is of 75-minute duration. Only one movie is released between the one which is of 75-minute duration and the one which is of 100-minute duration. No movie released between the one which is of 100 minute and B. Only one movie released after B. B released immediately after 100-minute duration movie. Movie C released immediately after the one which is of 130-minute duration. More than two movies released in between C and D. The movie which is of 90-minute duration released before E. One of movie was of 20 minutes more duration than E.

Days	Movies	Duration
Monday	D	75
Tuesday	A	90
Wednesday	E	100
Thursday	B	130
Friday	C	120



21. How many movies were released after E?

E के बाद कितनी फिल्में रिलीज हुईं?

(a) One (b) Two (c) None (d) Three (e) More than three

22. Which of the following movie was of 150-minute duration?

निम्नलिखित में से कौन सी फिल्म 150 मिनट की अवधि की थी?

(a) E (b) A (c) There is no such movie (d) C (e) D

23. What is the total duration of movie D and E together?

फिल्म D और E की एकसाथ कुल अवधि कितनी है?

(a) 135 (b) 225 (c) 165 (d) 175 (e) 190

Days	Movies	Duration
Monday	D	75
Tuesday	A	90
Wednesday	E	100
Thursday	B	130
Friday	C	120

24. Which of the following statement is true regarding B?
निम्नलिखित में से कौन सा कथन B के संबंध में सत्य है?

- (a) The movie released after B is of 120-minute duration
- (b) Two movies released in between A and B
- (c) Movie B is of 100-minute duration
- (d) Total duration of movie B and A is 225 minutes
- (e) Movie A released after B.



25. Which of the following statement is true?
निम्नलिखित में से कौन सा कथन सत्य है?

- (a) The movie released before A is of 130-minute duration
- (b) Three movies released in between A and E
- (c) No movie released in between A and E
- (d) Total duration of movie C and A is 230 minutes
- (e) Movie C released immediately after E

F is the husband of G. K is the mother-in-law of G. H is the Father of F. M is the mother of H, P is the mother of K and B.

F, G का पति है। K, G की सास है। H, F का पिता है। M, H की माता है, P, K और B की माता है।



26. If Y is the father of H then how is Y related to M?

- (a) Mother (b) Father (c) Sister (d) Brother (e) Husband

27. How is P related to F?

- (a) Grandfather (b) Aunt (c) Mother (d) Grandmother (e) Wife

28. How is B related to H?

- (a) Sister (b) Brother (c) Husband (d) Can't be determine (e) Wife

There are six persons M, N, O, P, Q, R of different heights. N is shorter than M but taller than Q. Only two person are taller than M. R is taller than Q and O. Q is not the shortest. The one who is second shortest is 154m. P is not the shortest person.

छह व्यक्ति M, N, O, P, Q, R अलग-अलग ऊंचाई के हैं। N, M से छोटा है लेकिन Q से लंबा है। केवल दो व्यक्ति M से लम्बे हैं। R, Q और O से लंबा है। Q सबसे छोटा नहीं है। दूसरा सबसे छोटा व्यक्ति 154मी है। P सबसे छोटा व्यक्ति नहीं है।



29. If M is 19m taller than Q then what is the height of M?
(a) 190m (b) 181m (c) 175m (d) 130m (e) 173m

30. If P is 181m than which of the following is true?
I. Only one person is taller than P.
II. The difference between the heights of P and Q is 27m
III. O is the shortest person.
(a) Only I (b) Only II and I (c) All are true (d) Only III and II
(e) Only III and I

31. How many persons are shorter than N?
(a) One (b) Two (c) None (d) Three (e) More than three

32. Statements: All Grills are Arrow.
Some Hat are Grills.
Some Cell are Arrow.

Conclusions: I. Some Cell are definitely not Grills.
II. Some Hat can never be Arrow.

- (a) Only I follows
- (b) Only II follows
- (c) Neither I nor II follow
- (d) Both I and II follow
- (e) Either I or II follow

33. Statements: All Grills are Arrow.
Some Hat are Grills.
Some Cell are Arrow.

Conclusions: I. Some Hat are Arrow.
II. Some Grills are Cell.

- (a) Only II follows
- (b) Only I follows
- (c) Either I nor II follow
- (d) Both I and II follow
- (e) Neither I or II follow

34. Statements: Some Door are Fan.

No Door is Rose.

No Fan is Shelf.

Conclusions: I. Some Fan can never be Rose.

II. Some Rose are Shelf is a possibility.

(a) Neither I nor II follows

(b) Only I follows

(c) Either I or II follow

(d) Both I and II follow

(e) Only II follows

35. Statements: Some Door are Fan.

No Door is Rose.

No Fan is Shelf.

Conclusions: I. All Door are Shelf is a possibility.

II. All Shelf can be Doors.

(a) Either I or II follows

(b) Only II follows

(c) Neither I nor II follow

(d) Both I and II follow

(e) Only I follows

Fourteen persons are sitting in two parallel rows such that seven persons are sitting in each row. A, B, C, D, E, F, G are sitting in row-1 facing north while P, Q, R, S, T, U, V are sitting in row-2 facing south. G sits third to the left of A and neither of them sits at an extreme end of the row. The one faces A sits immediate right to T. Only one person sits between T and Q. The one who faces Q sits third to the right of E. S sits to the immediate left of V. S neither faces G nor E. D is an immediate neighbour of the one who faces S. The one who faces C sits fifth to the left of P. B sits third to the left of F. U sits at one of position to the right of R.

चौदह व्यक्ति दो समानांतर पंक्तियों में इस प्रकार बैठे हैं कि प्रत्येक पंक्ति में सात व्यक्ति बैठे हैं। A, B, C, D, E, F, G पंक्ति-1 में उत्तर की ओर मुख करके बैठे हैं जबकि P, Q, R, S, T, U, V पंक्ति-2 में दक्षिण की ओर मुख करके बैठे हैं। G, A के बायें से तीसरे स्थान पर बैठा है और उनमें से कोई भी पंक्ति के अंतिम छोर पर नहीं बैठा है। A का मुख T के ठीक दायें बैठा है। T और Q के बीच केवल एक व्यक्ति बैठा है। वह जो Q की ओर उन्मुख है वह E के दायें से तीसरे स्थान पर बैठा है। S, V के ठीक बायें बैठा है। S का मुख न तो G और न ही E की ओर है। D है S की ओर उन्मुख व्यक्ति का निकटतम पड़ोसी। C का सामना करने वाला व्यक्ति P के बाएं से पांचवें स्थान पर बैठता है। B, F के बाएं से तीसरे स्थान पर बैठता है। U, R के दाईं ओर किसी एक स्थान पर बैठता है।

Fourteen persons are sitting in two parallel rows such that seven persons are sitting in each row. A, B, C, D, E, F, G are sitting in row-1 facing north while P, Q, R, S, T, U, V are sitting in row-2 facing south. G sits third to the left of A and neither of them sits at an extreme end of the row. The one faces A sits immediate right to T. Only one person sits between T and Q. The one who faces Q sits third to the right of E. S sits to the immediate left of V. S neither faces G nor E. D is an immediate neighbour of the one who faces S. The one who faces C sits fifth to the left of P. B sits third to the left of F. U sits at one of position to the right of R.

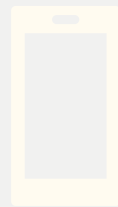
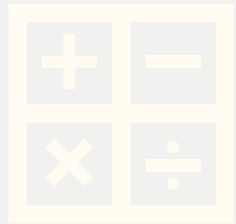

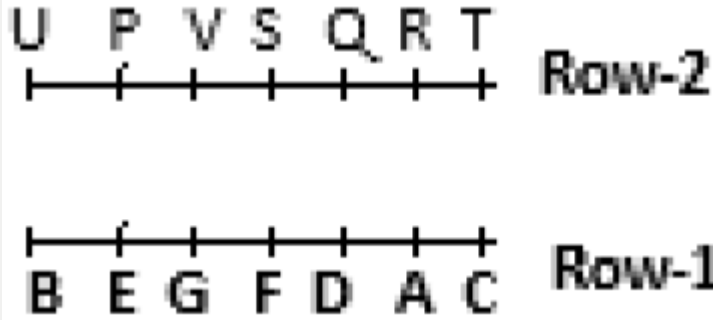

36. Four of the following are alike in a certain way so form a group which of the following does not belong to that group? .

निम्नलिखित में से चार एक निश्चित तरीके से समान हैं इसलिए एक समूह बनाएं, निम्नलिखित में से कौन उस समूह से संबंधित नहीं है?

(a) U (b) B (c) T (d) C (e) P

37. How many persons sits between F and C?

F और C के मध्य कितने व्यक्ति बैठे हैं?

(a) One (b) Two (c) None (d) Three (e) More than three

38. Which of the following is not true regarding U?

U के संबंध में निम्नलिखित में से कौन सा सत्य नहीं है?

(a) No one sits to the right of U (b) U sits third to the right of Q, (c) P is an immediate neighbour of U. (d) E is an immediate neighbour of the one who faces U, (e) Only two persons sit between U and S

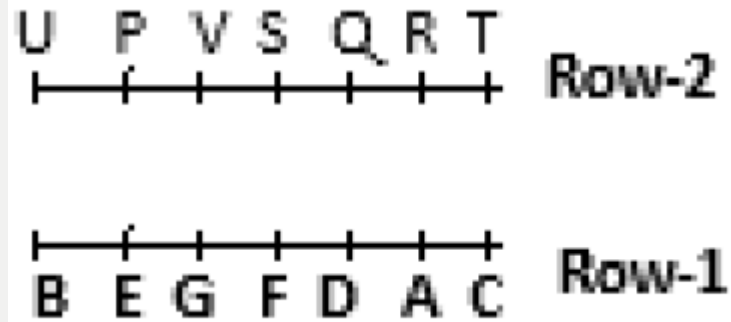

39. What is the position of C with respect to A?
A के सन्दर्भ में C का स्थान क्या है?

- (a) Second to the left (b) Third to the right (c) Immediate right (d) Immediate left (e) Second to the right



40. What is the position of B with respect to D?
D के सन्दर्भ में B का स्थान क्या है?

- (a) Third to the left (b) Second to the left (c) Forth to the left (d) Third to the right (e) Fifth to the right

